

Titel: Introduktion til Løse papirer

Citation: "Introduktion til Løse papirer", i *Søren Kierkegaards Skrifter, Bd. K27*, udg. af Niels Jørgen Cappelørn; Joakim Garff; Johnny Kondrup; Tonny Aagaard Olesen; Steen Tullberg, Søren Kierkegaard Forskningscenteret 2011 . Onlineudgave fra Søren Kierkegaards Skrifter: https://tekster.kb.dk/text/sks-p1-int_1-shoot-id8a811868-8757-4548-ba96-a1f9d7e9a70a.pdf (tilgået 17. juli 2024)

Anvendt udgave: Søren Kierkegaards Skrifter, Bd. K27

Ophavsret: Materialet er dedikeret til public domain. Husk dog altid at kreditere ophavsmanden.
[Læs CC0-erklæringen](#)

Overordnet tidsinddeling

De overordnede tidsafsnit er sat af SKS-udgiverne og er dikteret dels af indholdet af materialet selv, dels af forhold, der vedrører forfatterskabet og ydre omstændigheder i SKs liv. Snittet mellem grupperne 1830-43 og 1843-52 er således i første række bestemt af udgivelsen af *Enten - Eller*, som udkom den 20. feb. 1843, og som SK retrospektivt betragtede som sit forfatterskabs begyndelse. Indholdet af SKs løse papirer fra denne tid er i høj grad præget af dette skift fra primært noter og optegnelser fra hans omfattende studier og læsning til refleksioner, ideer, skitser m.m., der har forbindelse til forfatterskabet.

Ordre af Papirerne.

N. 1.

1^o Pulten:
 No 1.

2^o Pultgruppen:
 Fra No 2. til No 12 incl.

3^o Pulten:
 Fra No 13 til 18.

4^o Nette Pultgruppe:
 Fra No 19 - til No 55.

5^o Pulten:
 Fra No 56 til No 127 (i en Binde.
 Fra No 128 til No 137 (i en Palle m.
 Højdebaand om).
~~138-154~~
 No 138. (Ligt i Pulten, Jammeruldet.

6^o Kasse i Pulten:

No 139	-	i Højdebaand i Papirspalte
No 140	-	i Højdebaand, i do
No 141	-	i do af No 147. do
No 142	-	i do do
No 143	-	i do do
No 144	-	i do do
No 145	-	uden do i Papirspalte
No 146	-	uden do i do
No 147	-	uden do i do af No 147
No 148	-	uden do i do
No 149	-	uden do i do
No 150	-	uden do i do
No 151	-	uden do i do
No 152	-	Jammeruldet m. Baand om.
No 153	-	Jammeruldet i Papir.
No 154	-	Jammeruldet m. Baand om.

Alt indlagt i den ene Binde af A.

I den anden Binde af B.

Løverste Skuffe.

til Genstrø:

No 156. Rebillet No 10.
 No 157. } No 55 u 56
 No 158. } in 176

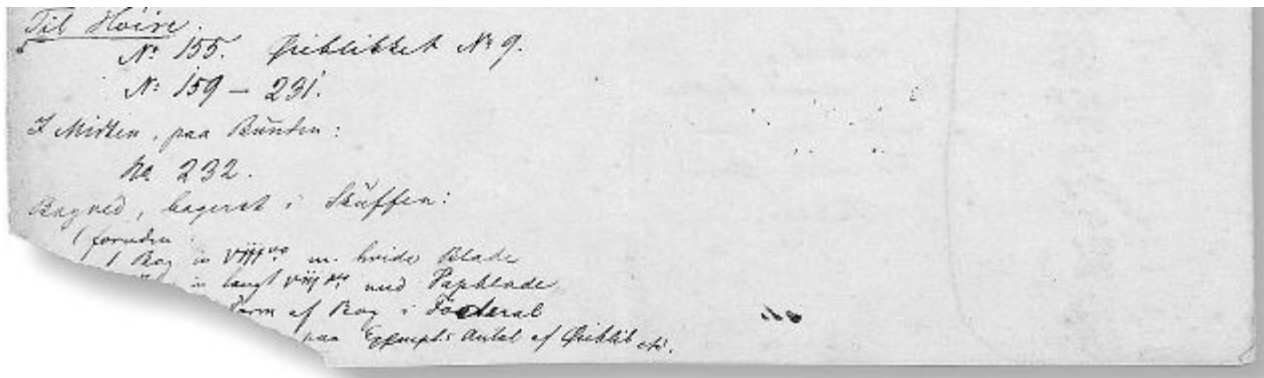

1. Henrik Lunds »Ordenen af Papirerne«, s. 1

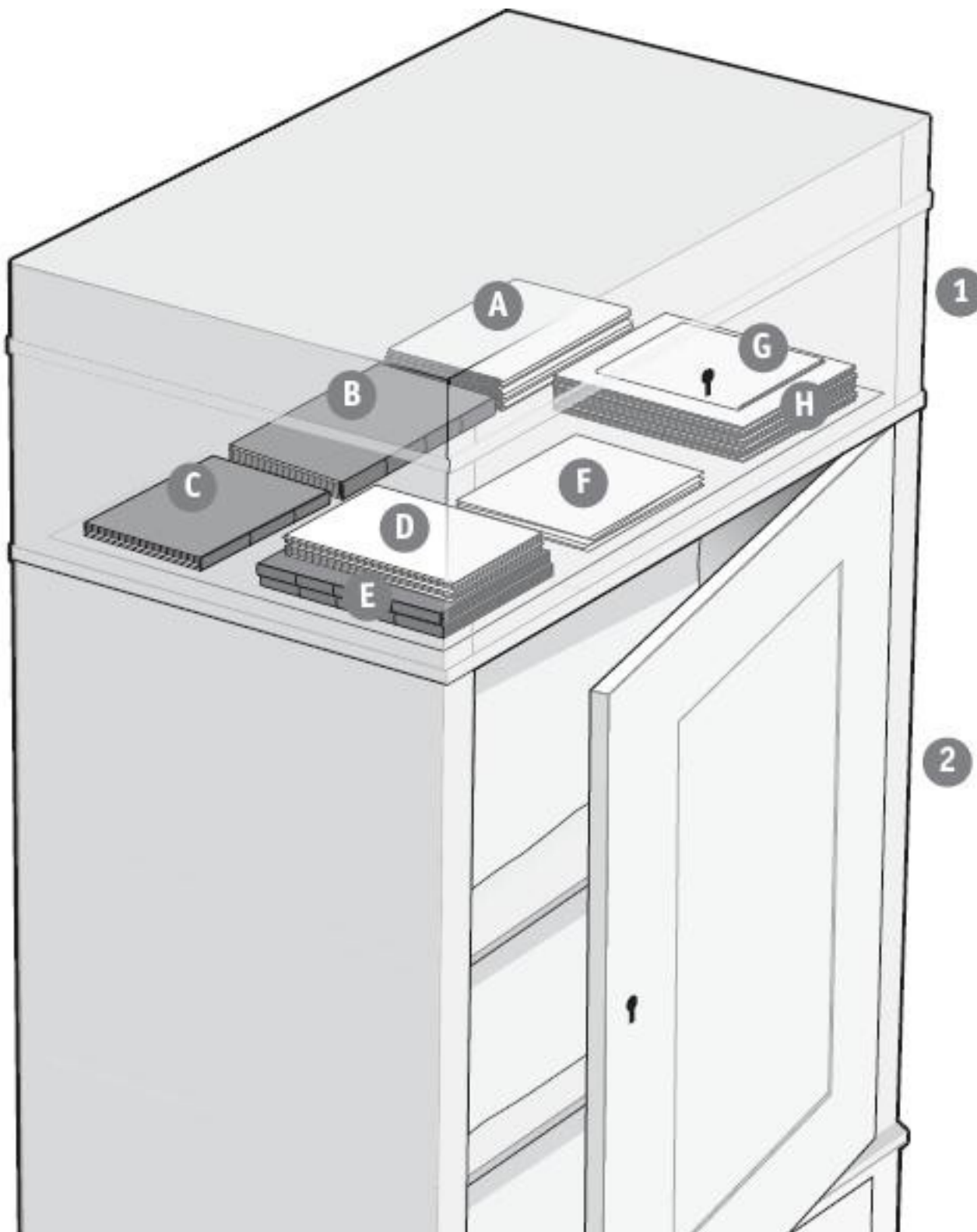

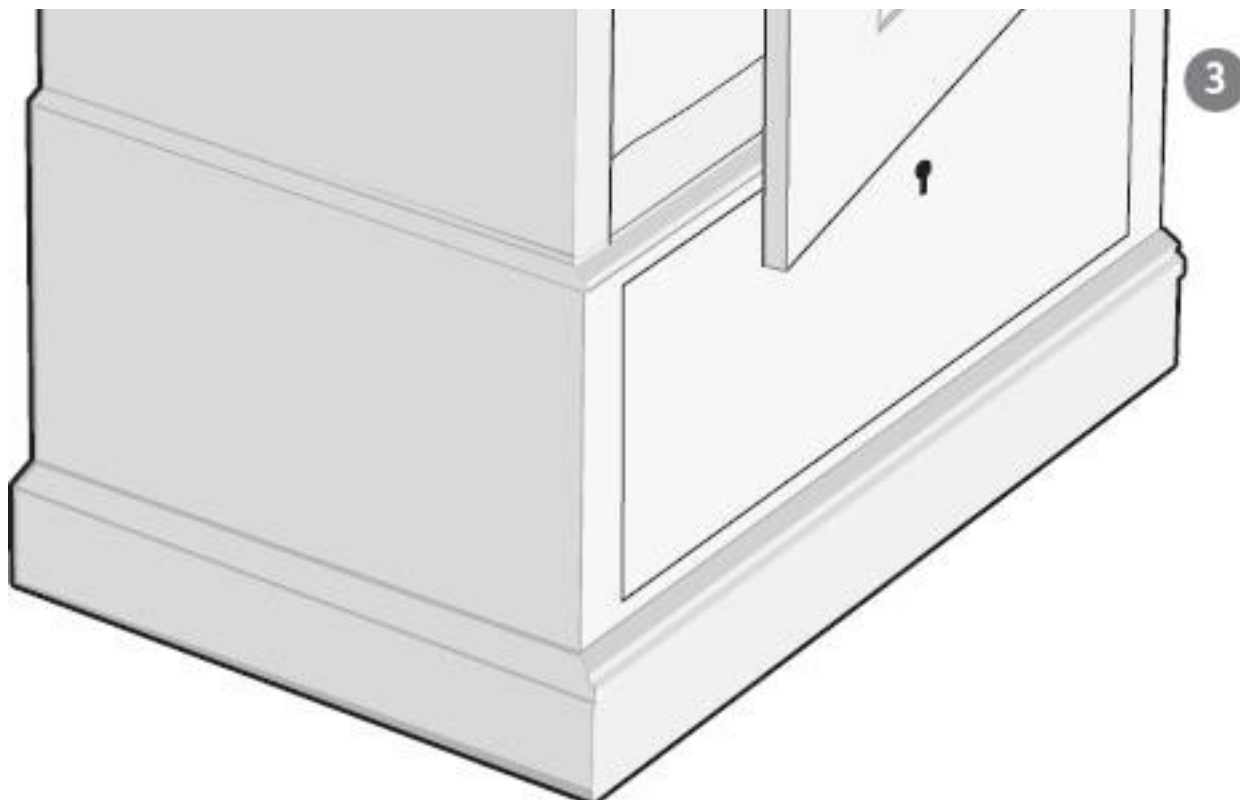

2. Placering af materiale i SKs piedestal. **1A** Et antal eksemplarer af *Øieblikket*. **1B** En bog i langt oktav med papblade og en perm af en bog i foderal. **1C** En bog i oktav med hvide blade. **1D** *Øieblikket Nr. 10* (L-fort. 156). **1E** Journalerne NB35 og NB36 (L-fort. 157-158). **1F** Et notat vedr. *Tre ethisk-religieuse Smaa-Afhandlinger* (L-fort. 232). **1G** *Øieblikket Nr. 9* (L-fort. 155). **1H** Løse papirer fra april til sept. 1855 m.m. (L-fort. 159-231). **2** Tre rum indeholdende L-fort. 235-364. **3** En skuffe indeholdende L-fort. 365-382. Tegning ved mollers.dk - Hans Møller

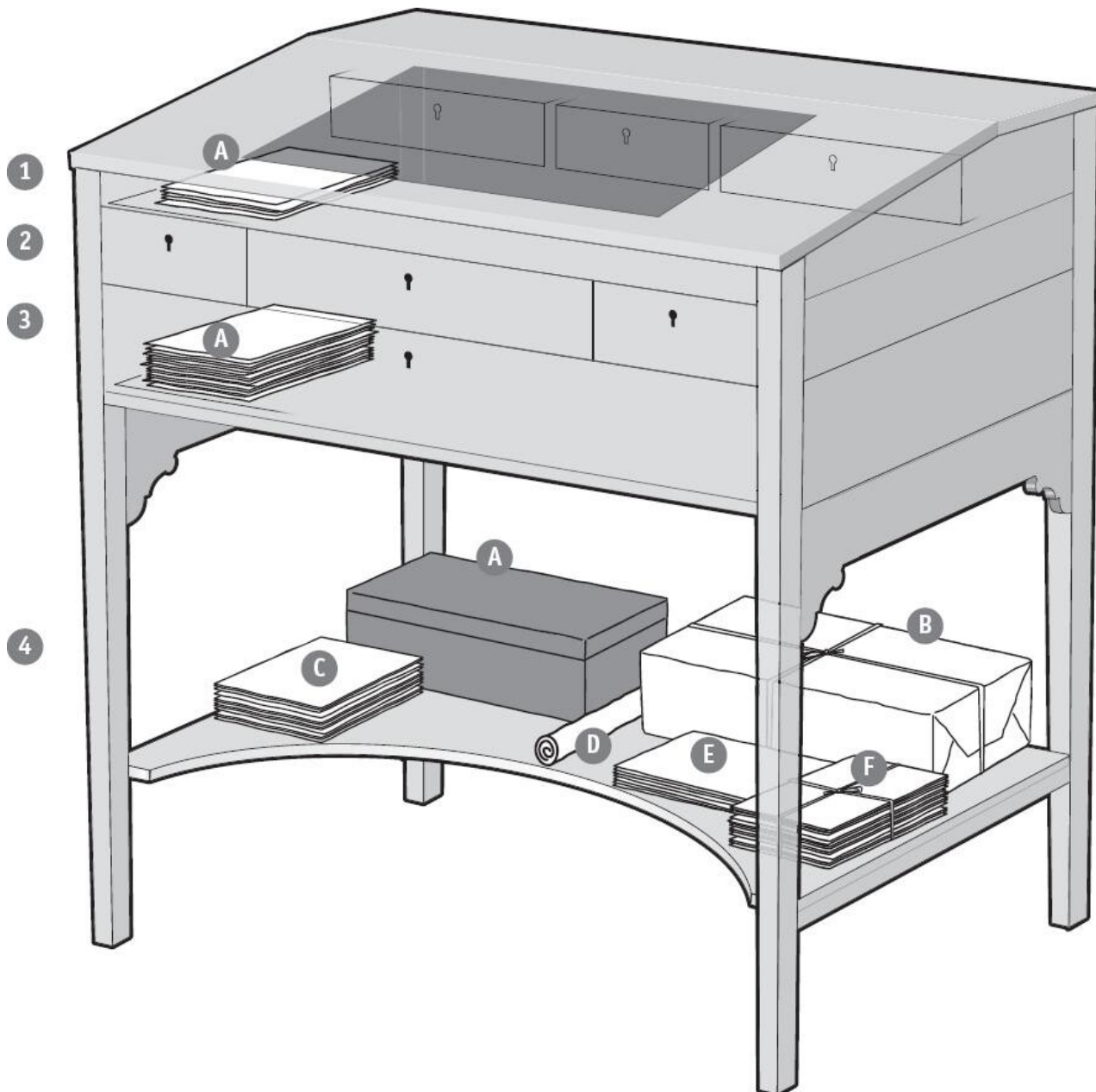

3. Placering af materiale i SKs skrivepult. **1A** Mss. til artikler, der leder op til og indleder kirkestriden, og løse papirer fra marts til dec. 1854 m.m. (*L-fort.* 2-12). **2** Falder uden for *L-fort.* **3A** Løse papirer fra jan. til okt. 1853 m.m. (*L-fort.* 19-55). **4A** En kasse med mss. til diverse utrykte skrifter og til »Prædiken holden i Pastoral-Seminaret«, dimisprædiken samt »Løse Papirer fra 48 som laae i Bibel-Foderalet« (*L-fort.* 139-154). **4B** En pakke med eksemplarer af *Fædrelandet* fra 18. dec. 1854 til 26. maj 1855 indeholdende alle artikler af SK i dette blad fra samme periode (*L-fort.* 1). **4C** Løse papirer fra marts til dec. 1854 (*L-fort.* 56-123). **4D** Ms. til artiklen »Biskop Martensens Svar i Berlingske Tidende« (*L-fort.* 138). **4E** Løse papirer fra okt. til dec. 1852 (*L-fort.* 13-18). **4F** Ubrugte udkast og kladder fra dec. 1854 til jan. 1855 (*L-fort.* 124-137). Tegning ved mollers.dk - Hans Møller

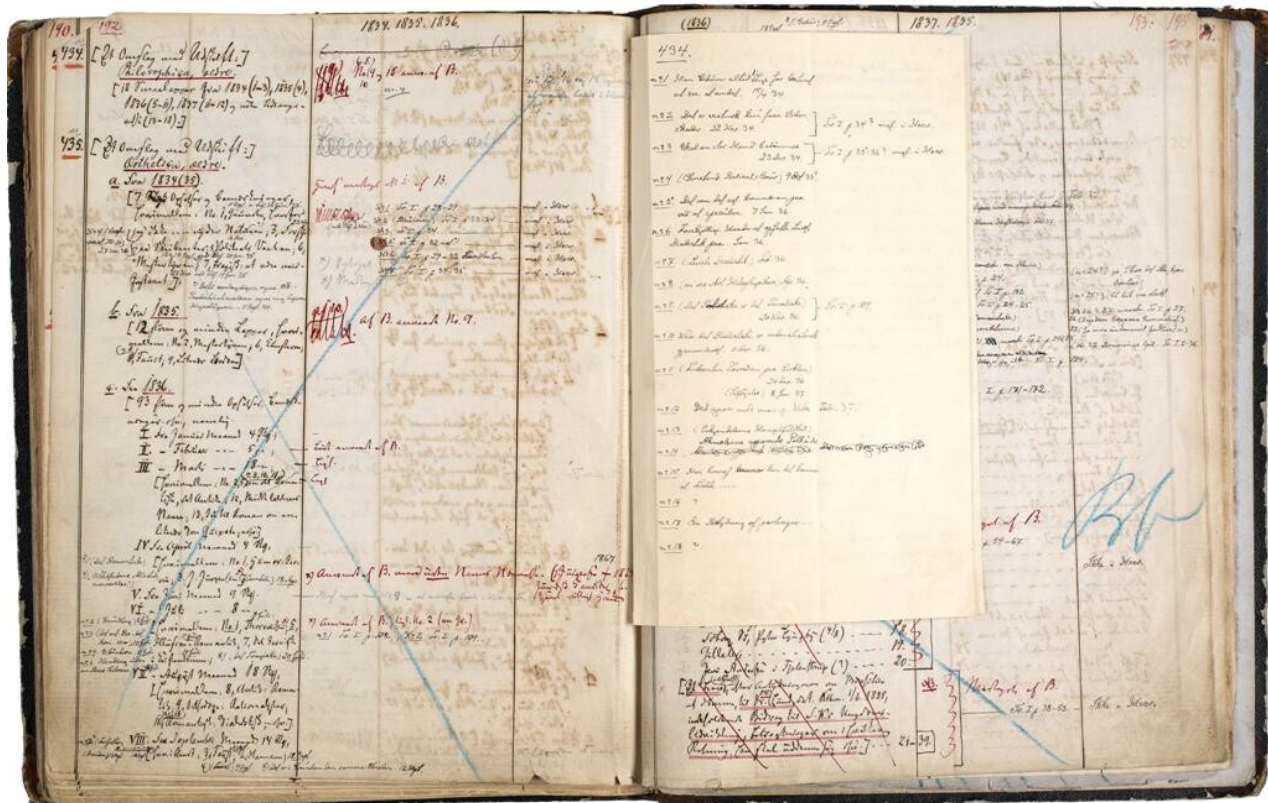

4. H.P. Barfods fortegnelse (B-fort.), s. 192-193. Fastgjort i sammenføjnngen ses en seddel, hvorpå udgiveren af Pap., P.A. Heiberg, har anført sin rekonstruktion af indholdet af B-fort. 434, »Philosophica. Ældre«

Skæringspunktet mellem grupperne, der dækker årene 1843-52 og 1852-55, er bestemt af SKs flytning fra Østerbro til Klædeboderne den 19. okt. 1852. I den anledning samler og beskriver han en del af sit manuskriptmateriale, hvorpå han henlægger det.* Med dette snit får man m.a.o. en vigtig tidsmarkør for, hvornår SK har sammenbragt og ordnet løstliggende materiale. 1852 er desuden det første år siden 1842, hvor SK intet udgiver.*