

Titel: Søren Kierkegaards Skrifter, Bd. K27

Citation: "Søren Kierkegaards Skrifter, Bd. K27", i *Søren Kierkegaards Skrifter, Bd. K27*, udg. af Niels Jørgen Cappelørn; Joakim Garff; Johnny Kondrup; Tonny Aagaard Olesen; Steen Tullberg, Søren Kierkegaard Forskningscenteret 2011 . Onlineudgave fra Søren Kierkegaards Skrifter: https://tekster.kb.dk/text/sks-p1-int_1-root.pdf (tilgået 02. maj 2024)

Anvendt udgave: Søren Kierkegaards Skrifter, Bd. K27

Ophavsret: Materialet er dedikeret til public domain. [Læs CC0-erklæringen](#)

Introduktion til *Løse papirer*

I. Forhistorien

Ved SKs død den 11. nov. 1855 forelå der et omfattende litterært efterladenskab på hans sidste adresse i København, Klædeboderne 5-6 (det nuværende Skindergade 38/Dyrkøb 5). Dødsboet blev i to omgange besigtiget af skiftekommissionen. I dennes første beretning, der er optaget tre dage efter SKs død, nævnes de efterladte papirer kun ganske kort. Der tales om »En Mængde Papir, meest Manuskripter, der forefandtes paa forskellige Steder«, og som blev nedlagt »i en Pult, som forsynedes med Rettens Segl, saavel som i en Piedestal og et Skab«. Ved kommissionens andet besøg, den 19. nov., dagen efter SKs begravelse, da forseglingen blev brudt, hedder det lige så kortfattet: »I den Afdødes Skrivepult og en Pjedestal befandtes lutter Manuscripter«.

Nevøen, læge Henrik Lund (1825-89), der som repræsentant for familien var til stede under skiftekommissionens visitation ved begge lejligheder, foretog kort efter (nov./dec. 1855-jan. 1856) den første registrering af de efterladte papirer og udarbejdede dels en oversigt, »Ordenen af Papirerne«, dels en katalog, »Fortegnelse over Manuscripterne« (*L-fort.*).

Herpå fulgte lidt over et år, hvor papirerne blev opbevaret i Henrik Lunds fædrene hjem, efter at han selv havde forladt landet for at tiltræde lægeembedet på øen St. Jan i Dansk Vestindien. Efter en del korrespondance mellem Henrik Lund, hans far J.C. Lund og SKs ældre bror P.C. Kierkegaard modtog sidstnævnte i slutningen af maj 1857 materialet i bispegården i Aalborg.

P.C. Kierkegaard allierede sig efter flere års tøven med juristen og den tidligere avisredaktør H.P. Barfod (1834-92), men udgav dog forinden (i 1859) manuskriptet til *Synspunktet for min Forfatter-Virksomhed*, der lå blandt papirerne. Barfod flyttede ind i bispegården den 24. feb. 1865 og påbegyndte arbejdet på en ny fortegnelse over SKs efterladte papirer, som han afsluttede i begyndelsen af nov. samme år og gav titlen »Fortegnelse over de efter *Søren Aabye Kierkegaards Død* forefundne Papirer« (*B-fort.*).

I juli 1875 overdrog P.C. Kierkegaard sin brors efterladte papirer til Universitetsbiblioteket under et ophold i København i forbindelse med J.C. Lunds begravelse, og med tiden er de endt på Det Kongelige Bibliotek, hvor de i dag befinder sig i et klimareguleret boksmagasin.

II. Lunds og Barfods fortegnelser

Henrik Lunds registrering af SKs efterladte materiale, hhv. »Ordenen af Papirerne« og »Fortegnelse over Manuscripterne« (*L-fort.*), er, bortset fra skiftekommissionens summariske angivelser, de tidligste vidner til, hvorledes SK har opbevaret sine mange papirer, notesbøger, journaler, udkast, forarbejder, kladder m.m.

L-fort. er påbegyndt i omvendt kronologisk orden, dvs. at det senest skrevne materiale er blandt det først registrerede, dog uden at kronologien følger i alle detaljer. I »Ordenen af Papirerne« er anført, hvor materialet har befundet sig, fx angives numrene 159-231 at have ligget »I den anden Pjedestal. B. / I øverste Skuffe. / (...) / Til Højre« sammen med nr. 155, *Øieblikket Nr. 9* (se illustration 1). Lund fuldførte ikke arbejdet med registreringen af SKs papirer, men ophørte i hovedsagen ved 1844-46; materiale fra før dette tidsrum er således stort set ikke registreret. I »Ordenen af Papirerne« omtales blot en sæk og tre poser, hvori noget af det sene og det meste af det tidligste materiale har befundet sig.

På illustration 2 og 3 er det forsøgt rekonstrueret, hvorledes de efterladte papirer kan have ligget i SKs skrivepult og piedestal ved hans død. Det skal understreges, at der kun er tale om placeringen af det sene materiale, dvs. fra tiden efter okt. 1852 (se nedenfor), og at der er tale om en stilisering, der ikke prætenderer at gengive møblerne, nøjagtig som de har set ud.

H.P. Barfods »Fortegnelse over de efter *Søren Aabye Kierkegaards Død* forefundne Papirer« (*B-fort.*) omfatter 472 numre, der indtil nr. 382 holder trit med numrene i Henrik Lunds fortegnelse (som hos Barfod

er nr. 473).^{*} Til forskel fra Lund har Barfod medtaget alt i sin katalog, dog med undtagelse af nogle mindre opsatser og breve, der lå i biskop Kierkegaards »Gjemmer«.^{*} Desuden har han langt mere detaljeret beskrevet indholdet af de enkelte numre.

B-fort. har i kraft af sin indoptagelse af *L-fort.* og ved sin udførlighed været den primære rettesnor i tilrettelæggelsen og organiseringen af de løse papirer i *SKS 27*. Oplysningerne i *B-fort.* er undervejs løbende blevet sammenholdt med »Ordenen af Papirerne«.

I *B-fort.* er der i nogle tilfælde givet præcise identifikationer af indholdet af de enkelte grupper af løse papirer, mens der i andre tilfælde kun er anført antallet af papirer placeret på et givet sted. Udgiverne af *Pap.* har i forbindelse med deres tilrettelæggelse af materialet forsøgt at rekonstruere det nærmere indhold af *B-fort.*, idet de samvittighedsfuldt har bestræbt sig på at få det foreliggende og indirekte overleverede materiale til at stemme overens med indholdet og antallet af enheder oplyst i *B-fort.* (se illustration 4).^{*} Udgiverne af *SKS* har i høj grad støttet sig til dette rekonstruktionsarbejde, men også i en række tilfælde foretaget valg, der afviger herfra.

III. »Løse papirer«

»Løse papirer« omfatter den del af det efterladte materiale, der knytter sig til SKs livslange praksis med at føre journaler og notesbøger (udgivet som *SKS 17-26*), men som foreligger uafhængigt og ikke kan henføres til disse på baggrund af oplysningerne i *B-fort.* ^{*} SK benytter selv stedvis kategorien »løse papirer« som betegnelse for dette materiale, således er *B-fort.* 144 af SK benævnt »Løse Papirer fra 48 som laae i Bibel-Foderalet« (*SKS 27*, 481-497).

Materialet er både indholdsmæssigt og fysisk af en yderst sammensat karakter.^{*} Indholdet spænder fra forelæsningsnotater og læseexcerpter fra SKs studietid samt fra hans omfattende samtidige selvstudier over optegnelser fra den spæde begyndelse på forfatterskabet til det sene forfatterskabs polemik mod den bestående kristendomsforkyndelse. Fysisk består det af løse blade, ark, lapper, strimler, papstykker, sammenhæftninger m.m.^{*}

Dele af materialet er som følge af Barfods praksis med at bruge originalmanuskripter som trykkeforlæg kun indirekte overleveret i hans udvalg *Af Søren Kierkegaards Efterladte Papirer (EP)* (1869-81). Af det tabte materiale er noget desuden kun overleveret i form af afskrifter af Barfod og af P.A. Heiberg, medudgiveren af *Pap.* Endelig bringes noget aldrig tidligere publiceret materiale i *SKS 27*.^{*}

I *SKS 27* opereres der med flg. niveauer i organiseringen af materialet:

- En opdeling i papirer og optegnelser
- En opdeling i arkivalske enheder baseret på *B-fort.*
- En opdeling i grupper af *B-fort.*-enheder
- En overordnet opdeling i afgrænsede tidsafsnit (grupperne 1830-43, 1843-52 og 1852-55)

Papirer og optegnelser

Et 'Papir' er den grundlæggende enhed i *SKS 27*, og papirnumrene er fortløbende (fra 1 til 591) på tværs af opdelingen af materialet i øvrigt. Et papir kan indeholde en eller flere optegnelser, og hver optegnelse svarer som regel til et nummer i *Pap.* Et papir kan bestå af blot et enkelt løst blad eller en lap, men kan også dække over en sammenhæftning bestående af flere blade. I enkelte tilfælde kan det desuden dække over materielt set forskelligartede papirtyper, nemlig hvis teksten er fortløbende.

Arkivalske enheder baseret på B.-fort.

I SKS 27 udgør *B.-fort.* ryggraden i materialets organisering, dvs. at papirer henhørende til samme nummer i fortegnelsen så vidt muligt også bringes sammen i SKS. Som nævnt er der til formålet gjort brug af *Pap.s* rekonstruktionsarbejde, som dog er fraveget på steder, hvor indholds- og dateringsmæssige grunde eller en divergerende tolkning af *B.-fort.* har talt for en anden placering af enkelte enheder.

Rækkefølgen af *B.-fort.*-numrene er bestemt af den tidligst daterede (eller daterbare) optegnelse inden for hvert nummer; således er *B.-fort.* 457 det ældste og dermed det første nummer i perioden 1830-43, fordi det indeholder SKs kirkehistoriske excerpter af Ph.K. Marheinekes *Geschichte der deutschen Reformation. Erster Theil*, Berlin 1816, som vurderes til at stamme fra 1830-31.* Inden for et *B.-fort.* nummer, dvs. i tilfælde af, at nummeret består af flere enheder, er der endvidere tilstræbt et kronologisk forløb af enhederne, som i visse tilfælde afviger fra den rækkefølge, *B.-fort.* angiver.* For store enheders vedkommende, fx *B.-fort.* 319 og 353, er undergrupperne inden for disse blevet betragtet som selvstændige enheder.*

Grupper af arkivalske enheder

Grupperingen af materialet, som den er afspejlet i indholdsfortegnelserne på hvert af titelbladene til de tre tidsperioder, er som nævnt bestemt af *B.-fort.*-enhederne, og rækkefølgen er igen bestemt af dateringen af den tidligst daterede optegnelse inden for hver enhed. Flere af enhederne har SK selv benævnt, typisk i form af et omslag med en titel, andre er benævnt af udgiverne ud fra indholdsmæssige kriterier. I sidste tilfælde har det vist sig praktisk muligt at sammenbringe flere *B.-fort.*-enheder under samme overskrift (*B.-fort.*-numrene fremgår af deltitelbladene).* Endvidere er der inden for de to første tidsperioder en afsluttende gruppe med »Diverse«, dvs. materiale, der ikke har kunnet placeres meningsfuldt blandt det øvrige, men som ikke desto mindre vurderes til tidsmæssigt at falde inden for den pågældende overordnede tidsperiode.

For sidste tidsperiodes vedkommende gør der sig det særlige forhold gældende, at hvert papir som hovedregel har sit eget *B.-fort.*-nummer. Her er Lunds »Ordenen af Papirerne« blevet konsulteret, da den som nævnt indeholder oplysninger om, hvor de sene papirer har befundet sig i SKs skrivepult og piedestal, og tillige giver et billede af, hvilket materiale, der har ligget sammen. På den baggrund falder materialet i denne gruppe i tre underafdelinger, der svarer til tre afgrænsede tidsperioder, nemlig okt. 1852 - okt. 1853, marts-dec. 1854 og 18. april - 25. sept. 1855. Disse er blevet kaldt »Efter sidste flytning«, »Frem mod kirkestriden« og »Under udgivelsen af *Øieblikket*«.

Overordnet tidsinddeling

De overordnede tidsafsnit er sat af SKS-udgiverne og er dikteret dels af indholdet af materialet selv, dels af forhold, der vedrører forfatterskabet og ydre omstændigheder i SKs liv. Snittet mellem grupperne 1830-43 og 1843-52 er således i første række bestemt af udgivelsen af *Enten - Eller*, som udkom den 20. feb. 1843, og som SK retrospektivt betragtede som sit forfatterskabs begyndelse. Indholdet af SKs løse papirer fra denne tid er i høj grad præget af dette skift fra primært noter og optegnelser fra hans omfattende studier og læsning til refleksioner, ideer, skitser m.m., der har forbindelse til forfatterskabet.



3a No 18 til 18.

3 Vestre Palskuffe:

3a No 19 - til No 55.

4 Pulten:

3a No 56 til No 127 (i een Bünde.
3a No 128 til No 137. (i een Falke m.
Krydsbaand om.)
~~138 til 157~~
No 158. (Ligt i Pulten, Jammenrullet.)

5 Kassen i Pulten:

- No 139 - i Krydsbaand i Papirspalte
- No 140 - i Krydsbaand, i do
- No 141 - i do af No 142. do
- No 142 - i do do
- No 143 - i do do
- No 144 - i do do
- No 145 - uden do i Papirspalte
- No 146 - uden do i do
- No 147 - med do i do af No
- No 148 - m. do i do
- No 149 - m. do i do
- No 150 - m. do i do
- No 151 - uden do i do
- No 152. Jammenrullet m. Baand om.
- No 153. Jammenrullet i Papir.
- No 154. Jammenrullet m. Baand om.

Alt indlagt i den ene Piedestal. A.

I den anden Piedestal. B.

Løverste Skuffe.

til Venstre:

No 156. Fikklilet No 10.
No 157. } No 55 & 56.
No 158. } in II^{te}

til Højre:

No 155. Fikklilet No 9.
No 159 - 291.

I Mitten, paa Bunden:

No 292.

Regered, begrundet i Skuffen:

(corolla
1) Reg. in VIII^{te} m. hvide Blade
in lang VIII^{te} med Papblade
form af Reg. i Sønderal
paa Egyptes Rotal af Fikklilet.

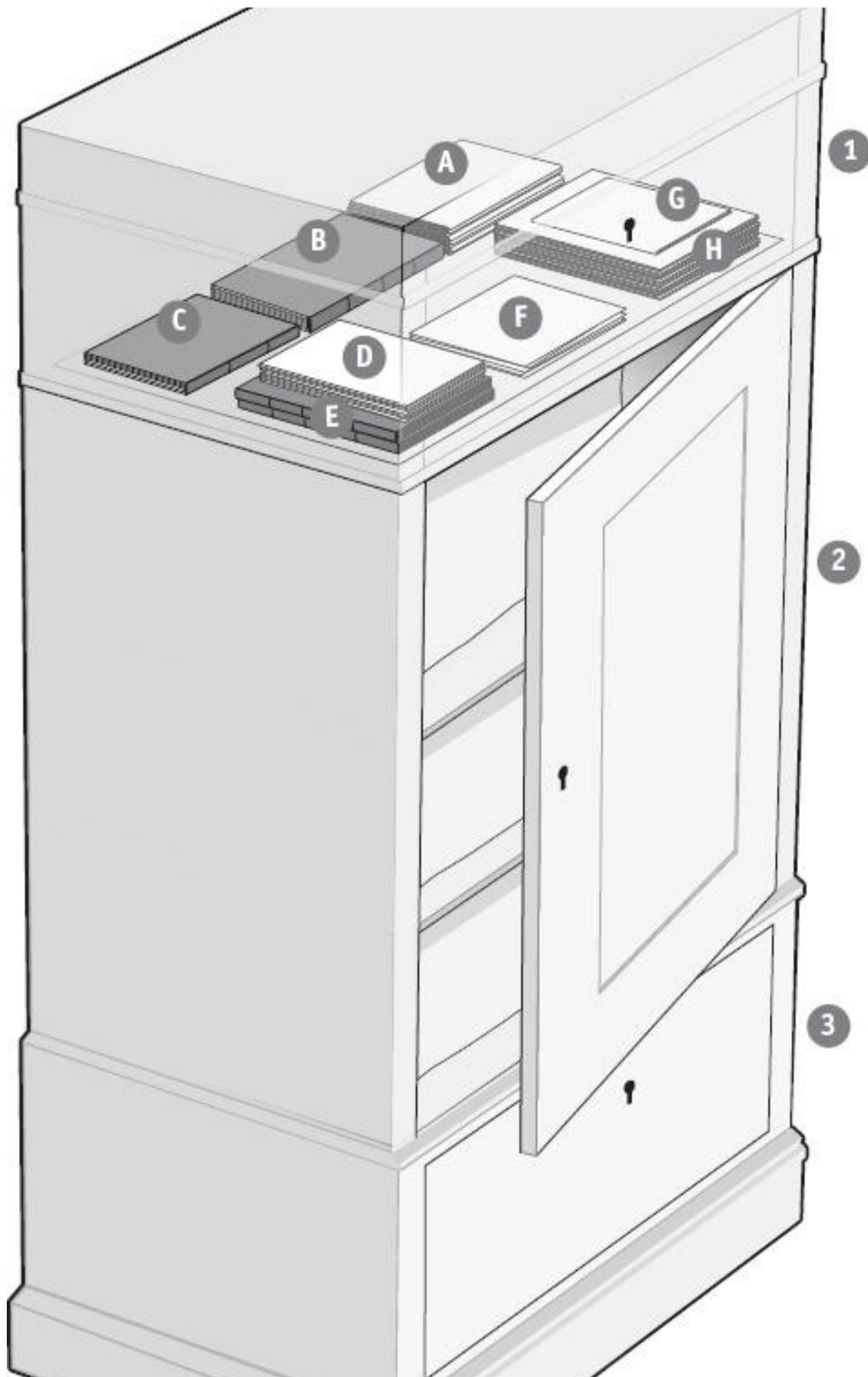



2. Placering af materiale i SKs piedestal. **1A** Et antal eksemplarer af *Øieblikket*. **1B** En bog i langt oktav med papblade og en perm af en bog i federal. **1C** En bog i oktav med hvide blade. **1D** *Øieblikket* Nr. 10 (L-fort. 156). **1E** Journalerne NB35 og NB36 (L-fort. 157-158). **1F** Et notat vedr. *Tre ethisk-religieuse Smaa-Afhandlinger* (L-fort. 232). **1G** *Øieblikket* Nr. 9 (L-fort. 155). **1H** Løse papirer fra april til sept. 1855 m.m. (L-fort. 159-231). **2** Tre rum indeholdende L-fort. 235-364. **3** En skuffe indeholdende L-fort. 365-382. Tegning ved mollers.dk - Hans Møller

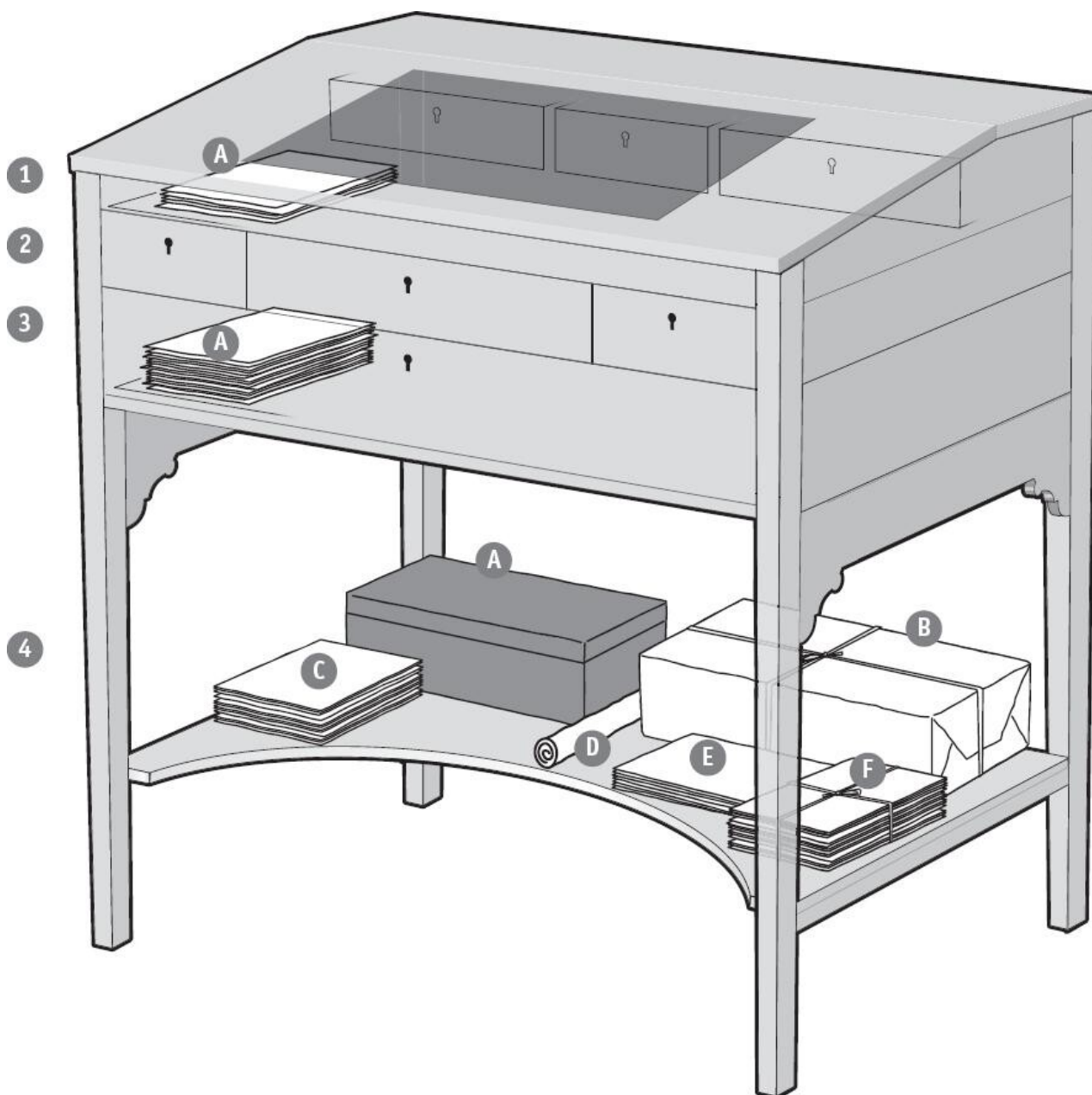

3. Placering af materiale i SKs skrivepult. **1A** Mss. til artikler, der leder op til og indleder kirkestriden, og løse papirer fra marts til dec. 1854 m.m. (L-fort. 2-12). **2** Falder uden for L-fort. **3A** Løse papirer fra jan. til okt. 1853 m.m. (L-fort. 19-55). **4A** En kasse med mss. til diverse utrykte skrifter og til »Prædikenen holden i Pastoral-Seminaret«, dimisprædikenen samt »Løse Papirer fra 48 som laae i Bibel-Foderalet« (L-fort. 139-154). **4B** En pakke med eksemplarer af *Fædrelandet* fra 18. dec. 1854 til 26. maj 1855 indeholdende alle artikler af SK i dette blad fra samme periode (L-fort. 1). **4C** Løse papirer fra marts til dec. 1854 (L-fort. 56-123). **4D** Ms. til artiklen »Biskop Martensens Svar i Berlingske Tidende« (L-fort. 138). **4E** Løse papirer fra okt. til dec. 1852 (L-fort. 13-18). **4F** Ubrugte udkast og kladder fra dec. 1854 til jan. 1855 (L-fort. 124-137). Tegning ved mollers.dk - Hans Møller

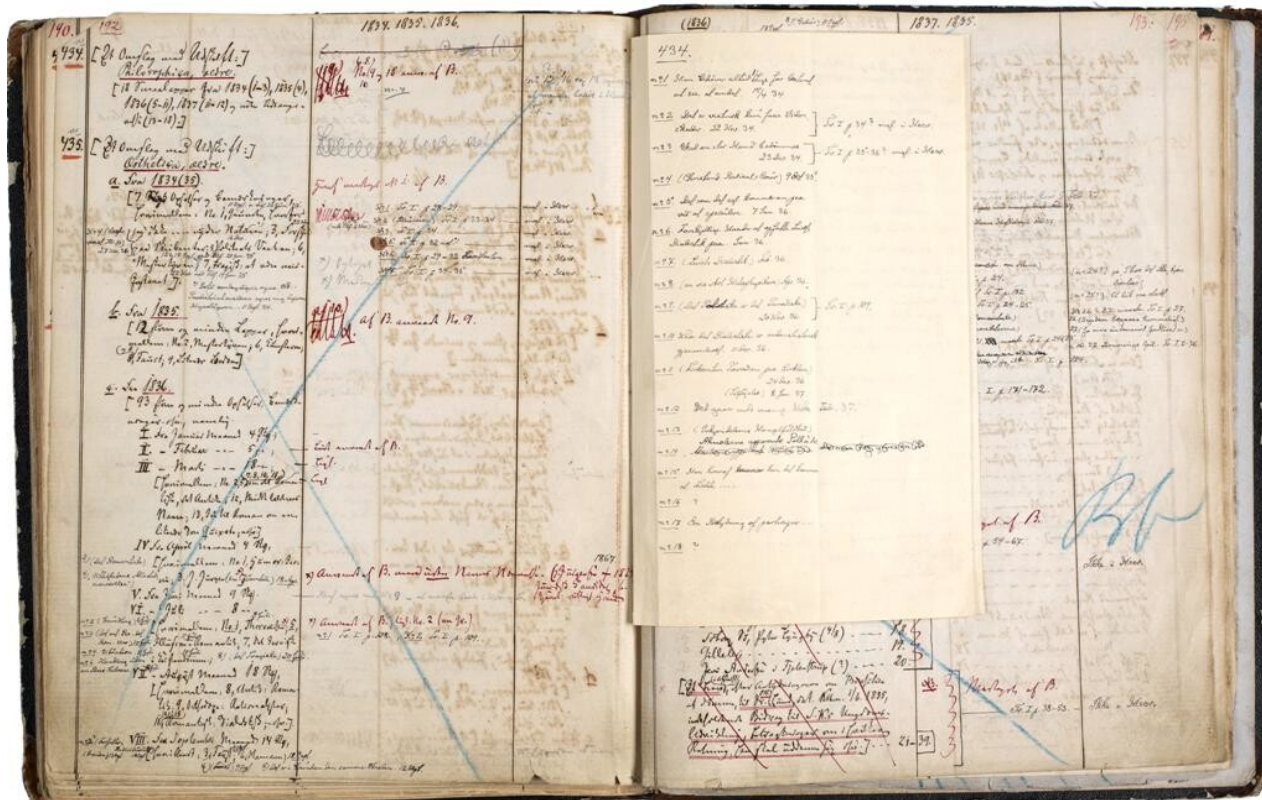

4. H.P. Barfods fortegnelse (B-fort.), s. 192-193. Fastgjort i sammenføjnngen ses en seddel, hvorpå udgiveren af Pap., P.A. Heiberg, har anført sin rekonstruktion af indholdet af B-fort. 434, »Philosophica. Ældre«

Skæringspunktet mellem grupperne, der dækker årene 1843-52 og 1852-55, er bestemt af SKs flytning fra Østerbro til Klædeboderne den 19. okt. 1852. I den anledning samler og beskriver han en del af sit manuskriptmateriale, hvorpå han henlægger det.* Med dette snit får man m.a.o. en vigtig tidsmarkør for, hvornår SK har sammenbragt og ordnet løstliggende materiale. 1852 er desuden det første år siden 1842, hvor SK intet udgiver.*

IV. Typografiske signaler m.m.

SKS 27 rummer i forhold til SKS 17-26 nogle nye tiltag i gengivelsen af originalmaterialet.* For perioden 1852-55 er forholdet som nævnt det, at et papir typisk er lig med et nummer i B-fort. For at bevare indtrykket af B-fort. som materialets grundlæggende rettesnor er der til markering af spring mellem B-fort.-numre indført et særligt tegn: ▷. Dette tegn er placeret i indermarginen mellem papirnumrene. Tegnet er også anvendt i grupper med flere B-fort.-numre, fx i de to grupper med »Diverse«. Ved markante spring tilbage i kronologien mellem undergrupper inden for et B-fort.-nummer er der endvidere indlagt et tvungent sideskift til markering heraf, således mellem Papir 85 og 86 og mellem Papir 209 og 210.

Når det gælder SKs tidligste papirer og navnlig de optegnelser, der knytter sig til hans mangeartede studier, har han i adskillige tilfælde beskrevet papirerne med 'pennepøver', dvs. løst henkastede ord, fragmenter af ord, navne, bogstaver, tal, tegn, streger o.l. og ind i mellem også med tegninger, herunder især profiltegninger. Ved sådanne forekomster er der i SKS 27 så vidt muligt søgt at give en transskription af stedet på ord- og bogstavniveau, men hvor dette ikke har været muligt at gennemføre, og hvor der tillige forekommer tegninger o.l., er der bragt en illustration af det pågældende papir, samt en henvisning hertil i det tekstkritiske apparat. I et par tilfælde er særlige tegn i SKs manuskript desuden reproduceret i selve teksten, det gælder således tegningen af en cirkel i Papir 21:2 (SKS 27, 66), der fungerer som en illustration af optegnelsens tankeindhold.

Endelig er det i SKS 27 ved hjælp af vekslende hoved- og marginalsaltelbredde forsøgt afspejlet, hvor forskelligartet det foreliggende materiale præsenterer sig. Der opereres således med både smal, bred og fuld beskrivelse af siden med tilsvarende forskellig marginalsaltelbredde. På samme måde er skemaer, opstillinger, tabeller o.l. søgt gengivet så tæt på originalen som muligt.

Redaktionen
ved *Steen Tullberg*